

# Bouwinstructie boogtent

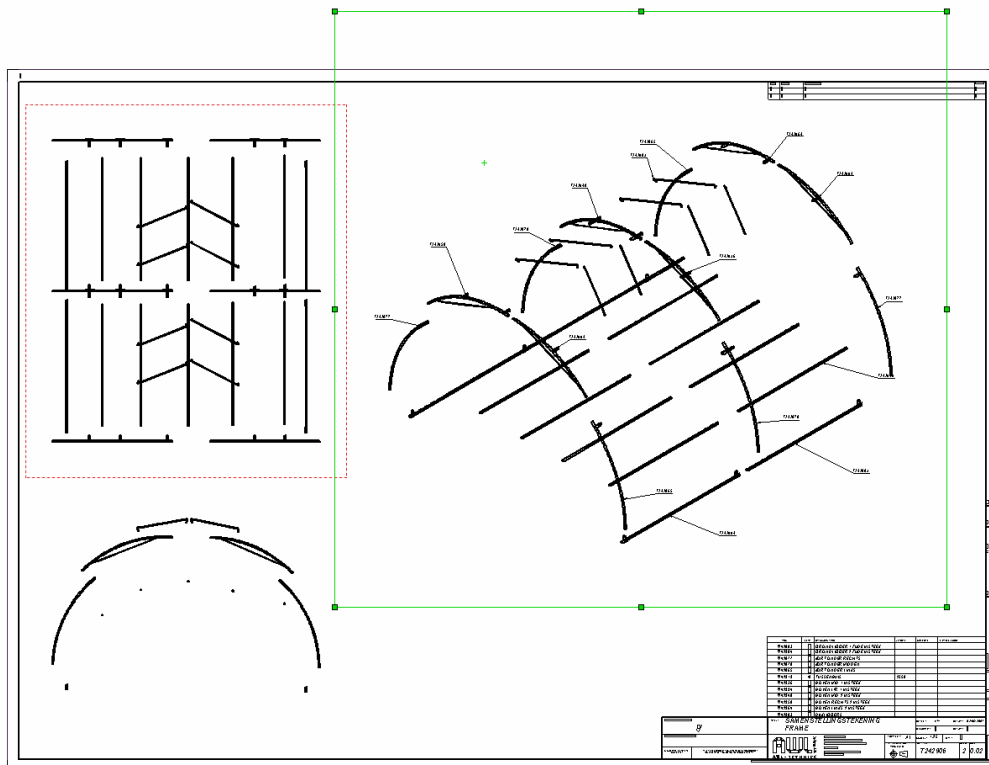

1. grondbuizen aan elkaar koppelen dan bevestigen met splitpen

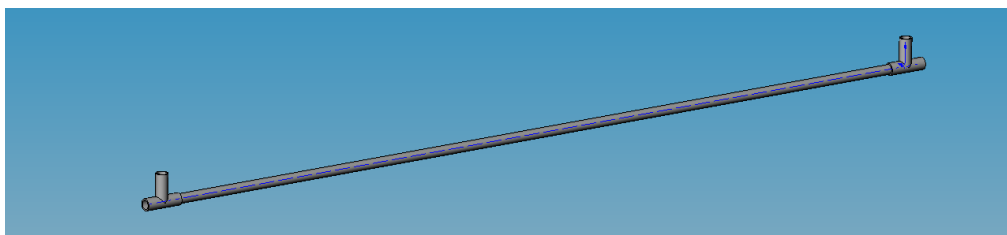

Tenten-te-huur.nl  
De Fisker 29 9001 nw Grou  
06-30491182

2. vervolgens de kleine ronde buizen in de grondbuis schuiven  
je hebt 3 verschillende ronde buizen  
linker midden en rechter. Tussen deze buizen komt een rechte koppelbuis  
deze ook weer met splitpen borgen
3. hierna pak je de dubbele dakbuizen en het zelfde verhaal met de rechte buizen wanneer  
je dit klaar hebt is de tent voor bijna de helft klaar.

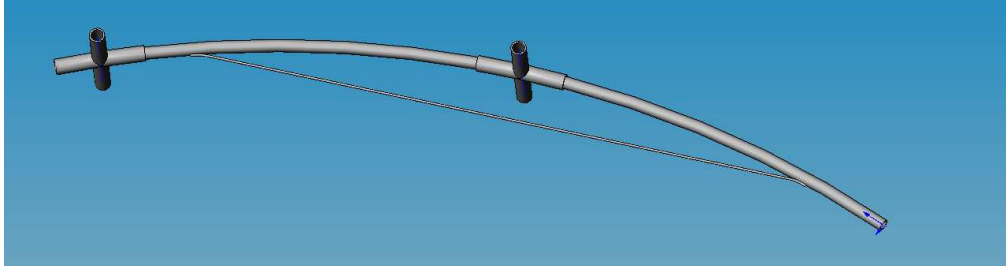

4. vervolgens ga je verder met de enkele dakbuis, deze schuif je in de dubbele dakbuis.  
Ook deze koppel je weer met een rechte buis en borgt dit met een splitpen.

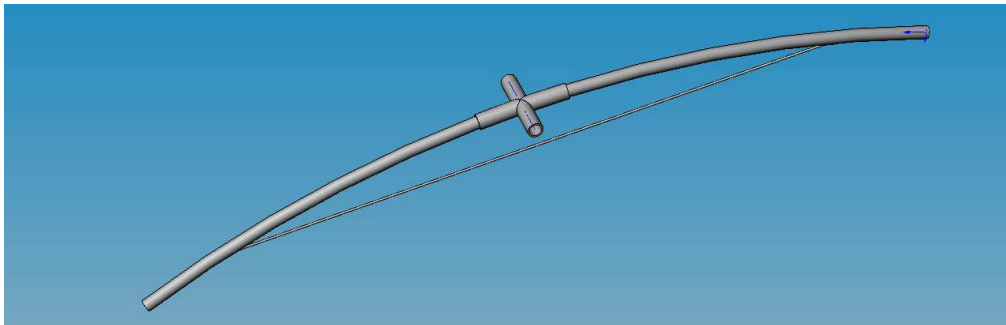

5. Pak de dakliggers (de buisje die het doorzakken van het doek tegen gaan) en plaatst die  
over de rechte buizen heen (alleen nodig als de tent voor langere tijd blijft staan).
6. nu trek je, het gemakkelijkst met 4 man, het tentdoek over het frame.
7. Til met 3 man elk een poot van de tent op en plaats de de korte bochten onder de  
dakbuizen, koppel deze weer met rechte buizen.
8. Plaats de laatste grond buizen in elkaar en zet die onder de ronde buizen.
9. Meet de afstand van de grondbuizen op. Deze afstand moet plus minus 5,5 m zijn.
10. Als dit gebeurt is kijk je of het doek goed hangt. Dit kun je zien aan de banden van het  
tentdoek.
11. Vervolgens kun je de riempjes in de tent vastzetten.
12. Als laatste kun je de tent vastzetten met de 8 haringen. 1 per kopsse kant en 3 per dichte  
zijde..

het afbreken van de tent gaat natuurlijk in omgekeerde volgorde. LET OP het losmaken van  
de riempjes!!!